



**KOPECKÝ**

AUTOSALONY



[www.kopecky.cz](http://www.kopecky.cz)



**PEUGEOT**  
PROFESSIONAL

# PEUGEOT BOXER

ŠASI  
CENÍK

**KOPECKÝ Praha**  
Novostrašnická 46  
100 00 Praha 10  
telefon: +420 604 607 607

**KOPECKÝ Pardubice**  
K Vápence 2925  
530 02 Pardubice  
telefon: +420 778 407 407

**KOPECKÝ Vysoké Mýto**  
Dráby 822  
566 01 Vysoké Mýto  
telefon: +420 608 407 707

**KOPECKÝ Bystřice nad Pern.**  
Ráčová 1501  
593 01 Bystřice nad Pernštejnem  
telefon: +420 778 888 508



# BOXER ŠASI

## KABINA/DVOUKABINA

### CENÍK SKLADOVÝCH VOZŮ

*Staňte se  
Pežotákem!*  
www.kopecky.cz

Typ			BlueHDi 140k S&S MAN6	BlueHDi 165k S&S MAN6
ŠASI KABINA	3500	L2	892 900 (1 080 409)	927 900 (1 122 759)
		L2S	907 900 (1 098 559)	942 900 (1 140 909)
		L3	922 900 (1 116 709)	957 900 (1 159 059)
	4350	L3	–	992 900 (1 201 409)
		L4	–	1 007 900 (1 219 559)
ŠASI DVOUKABINA	3500	L3	957 900 (1 159 059)	992 900 (1 201 409)
	4350	L4	–	1 042 900 (1 261 909)

Cena bez DPH  
(Cena s DPH)

Ceny platné na skladové vozy od 1. 9. 2023.

SERVIS NA 2 ROKY NEBO 80.000 km  
**ZDARMA**

PRO BLIŽŠÍ INFORMACE O AKČNÍCH CENÁCH  
KONTAKTUJTE VAŠEHO PRODEJCE.

## ■ BEZPEČNOST

ABS + EBA		•
ESP + ASR + Pomoc při rozjezdu do svahu	UF01	•
Automatické zamykání dveří za jízdy (automatická deaktivace v případě dopravní nehody) <i>(jen v kombinaci s NN01, NF04, NB08, RE07 nebo UA04)</i>		•
Kontrolka nízkého stavu oleje		•
Výškově nastavitelné tříbodové bezpečnostní pásy s pyrotechnickým předpínačem a omezovačem tahu		•
Airbag řidiče	SH02	•
Airbag spolujezdce s možností deaktivace <i>(ruší příhrádku nebo držák tabletu na palubní desce)</i>	NN01	12 000 (14 520)
Přední, boční a okenní airbagy a samostatné sedadlo spolujezdce <i>(obsahuje příčný úložný prostor nad hlavami a WM08, ruší příhrádku nebo držák tabletu na palubní desce; nelze pro Dvoukabinu)</i>	NF04	23 500 (28 435)
Digitální tachograf <i>(obsahuje příčný úložný prostor nad hlavami, nelze s CA03)</i>	HC09	29 000 (35 090)
Detektor stavu tlaku vzduchu v pneumatikách	UE01	8 000 (9 680)
Active Safety Brake a varování před neúmyslným opuštěním jízdního pruhu	D403	28 000 (33 880)
Alarm a superzamykání	WC05	14 000 (16 940)

## ■ ŘÍZENÍ A JÍZDNÍ INFORMACE

Palubní počítač	CP01	•
Tempomat a omezovač rychlosti	RG03	•
Connect box: komunikační modul pro nouzové volání a lokalizaci	YR16	19 500 (23 595)

## ■ SVĚTLA A VIDITELNOST

Osvětlení kabiny		•
Přední mlhové světlomety	PR01	10 000 (12 100)
Světelný a dešťový senzor	NB08	7 500 (9 075)

## ■ KOMFORT

Centrální zamykání s dálkovým ovládáním s možností uzamčení kabiny		•
Druhý plnohodnotný klíč (místo nouzového)	JA17	1 500 (1 815)
Elektricky ovládaná přední okna se sekvenčním ovládáním		•
Podélně nastavitelný volant		•
Uspořádání středu palubní desky: odkládací příhrádka nahoře, držák nápojů dole	ME14	•
Uspořádání středu palubní desky: držák tabletu nahoře, držák nápojů dole	ME15	2 500 (3 025)
Pravá část palubní desky: dvě otevřené příhrádky nahoře plus jedna spodní uzavíratelná <i>(v kombinaci s NN01 a NF04 je horní otevřená příhrádka nahrazena airbagem)</i>		•
Zapalovač a popelník v palubní desce <i>(nelze s J6DF, J6CD)</i>	AD01	1 000 (1 210)
Odkládací schránka pod sedadlem řidiče		•
Příčný úložný prostor nad hlavami řidiče a spolujezdce o objemu 22 litrů <i>(standard pouze pro verze Dvoukabinu)</i>	JO01	- / •
Elektricky ovládaná a vyhřívána vnější zpětná zrcátka s dvojitým zrcadlem	RK04	•
Elektricky sklopná vnější zpětná zrcátka (tlačítkem z interiéru) <i>(nelze s RX01, RX05)</i>	HU02	6 000 (7 260)
Manuální klimatizace s klimatizovanou příhrádkou spolujezdce	RE01	•
Programovatelné nezávislé topení typu WEBASTO a vyhřívané sedadlo řidiče	J2RE	55 000 (66 550)

## ■ PAKET INTERIÉRU

Paket Interiéru obsahuje: - Uspořádání středu palubní desky: držák tabletu nahoře, uzavíratelná schránka dole - Příčný úložný prostor nad hlavami řidiče a spolujezdce o objemu 22 litrů (standard pro Dvoukabinu) - Kryty větrání na palubní desce v barvě šedá Aluminium, chromovaný dekor přístrojové desky, kryty pojezdu sedadel <i>(nelze s WM08, NN01, NF12, HC09, nelze pro Dvoukabinu)</i>	J6BW	17 000 (20 570)
---	------	--------------------

## ■ AUDIOSYSTÉMY A NAVIGACE

Rádio FM + konektor USB + ovládání na volantu + Hands free Bluetooth + DAB	RC59	•
--	------	---

## ■ PAKET TECHNO

Paket Techno obsahuje: - Automatická klimatizace s klimatizovanou přihrádkou spolujezdce - Rádio s MP3 + dotykový displej + konektor USB (připojený k audio) + ovládání na volantu + Bluetooth + DAB - Konektor USB v interiéru (nepropojený s audiosystémem)	J6DF	25 000 (30 250)
Paket Techno Plus obsahuje: - Automatická klimatizace s klimatizovanou přihrádkou spolujezdce - Navigační systém (čeština a DAB není k dispozici) - Konektor USB v interiéru (nepropojený s audiosystémem) - Kožený volant a hlavice řadící páky - Connect box: komunikační modul pro nouzové volání a lokalizaci (YR16)	J6CD	65 000 (78 650)

## ■ SEDADLA

Látkové čalounění Darko / Twill	35FX	•
Výškově nastavitelné sedadlo řidiče s loketní a bederní opěrkou a nastavitelným sklonem opěradla		•
Dvojsedadlo spolujezdce s tříbodovými bezpečnostními pásy (nelze s NF04)	WM06	•
Lavice ve druhé řadě – 4 místa (jen pro Dvoukabinu)		•
Samostatné sedadlo spolujezdce výškově nastavitelné s loketní a bederní opěrkou a nastavitelným sklonem opěradla	WM08	3 000 (3 630)
Odpružené sedadlo řidiče s regulátorem váhy a plnými opěrkami hlavy (nelze s WM08, NF04, J2RE)	RH16	16 000 (19 360)

## ■ FUNKČNOST

Palivová nádrž o objemu 90 l	NO01	•
Prosklení zadní stěny		•
Kabina bez zadní stěny (nelze s HC09, NF04, nelze pro Dvoukabinu)	CA03	3 000 (3 630)
Vnější zpětná zrcátka s prodlouženými rameny pro nastavby o max. šířce 2,20 m (nelze s HU02)	RX01	4 000 (4 840)
Vnější zpětná zrcátka s prodlouženými rameny pro nastavby o max. šířce 2,35 m (nelze s HU02)	RX05	6 000 (7 260)
Rozvodná elektrická skříň pro přestavby	J101	•
Zesílený alternátor 220 A		•
Zadní příčník bez zadních světel	SY03	6 000 (7 260)
Bez zadního příčníku, zadní světla jsou dodána ale bez montáže (nelze pro Dvoukabinu)	SY05	6 000 (7 260)
Tažné zařízení s pevnou koulí	AQ03	20 000 (24 200)

## ■ KOLA A ODPRUŽENÍ

Ocelová kola 15" s pneumatikami 215/70 R15C (pro verze 3500)		•
Ocelová kola 15" s pneumatikami 215/70 R15C M+S (pro verze 3500)	MI32	12 000 (14 520)
Ocelová kola 16" s pneumatikami 215/75 R16C (pro verze 4350)		•
Ocelová kola 16" s pneumatikami 215/75 R16C M+S (pro verze 4350)	MI32	12 000 (14 520)
Ocelová kola 16" s pneumatikami 225/75 R16C (pro verze 4350)	MI30	10 000 (12 100)
Sada na opravu pneumatik	LV00	•
Plnohodnotné náhradní ocelové kolo	RS03	8 000 (9 680)
Zesílené odpružení zadní nápravy (2 listy)	SE08	5 000 (6 050)
Zesílené odpružení zadní nápravy (2 listy) – vhodné pro těžké přestavby s permanentním zatížením zadní nápravy nad 1 000 kg	SE16	8 000 (9 680)

## ■ PAKET WORKSITE

Paket Worksite obsahuje: - Systém Grip control: ITC (Intelligent Traction Control), HDC (Hill Descent Control), pneumatiky typu M+S (MI32) - Kryt motoru, přední zástěrky - Plnohodnotné náhradní ocelové kolo (RS03) - Zesílené odpružení zadní nápravy (2 listy, SE08)	J6CM	40 000 (48 400)
--	------	--------------------

## ■ VZHLED

Bílá barva lcy	PRP0	•
Příplatkové nebo metalické laky	OMM0	19 000 (22 990)
Speciální lak (flotilová barva) (pro minimální počet 5 ks objednaných vozů)	OME0	26 000 (31 460)

• = standard – = nelze objednat

## ■ MOTOR

### 2.2 BlueHDi 140 S&S MAN6

### 2.2 BlueHDi 165 S&S MAN6

Zdvihový objem (cm <sup>3</sup> )	2 179	2 179
Maximální výkon (kW / k CEE)	103 / 140	121 / 165
při ot/min	3 750	3 750
Maximální točivý moment	340	370
při ot/min	1 750	1 750
Emisní norma	Euro 6.4	
Převodovka	Manuální 6-st.	
Maximální rychlost (km/h)	160 (155 pro výšku H3)	160
Povolené pneumatiky – verze 3500	215/70R15C 109/107S – 6.00-15 (e=68)	215/70R15C 109/107S – 6.00-15 (e=68)
	225/70R15C 112/110S – 6.00-15 (e=68)	225/70R15C 112/110S – 6.00-15 (e=68)
	225/70R15C 112/110R M+S – 6.00-15 (e=68)	225/70R15C 112/110R M+S – 6.00-15 (e=68)
Povolené pneumatiky – verze 4350	215/75R16C 116/114R – 6.00-16 (e=68)	215/75R16C 116/114R – 6.00-16 (e=68)
	225/75R16C 118/116R – 6.00-16 (e=68)	225/75R16C 118/116R – 6.00-16 (e=68)
	225/75R16C 116/114R M+S – 6.00-16 (e=68)	225/75R16C 116/114R M+S – 6.00-16 (e=68)

Ohledně alternativních rozměrů pneumatik povolených na vozidle v závislosti na typovém schválení se informujte u Vašeho prodejce. Motorizace nemusí mít povolené všechny uvedené rozměry pneumatik. Na některých verzích není k dispozici žádný alternativní rozměr.

## ■ ROZMĚRY (mm)

### ŠASI KABINA

### ŠASI DVOUKABINA

	L2	L2S	L3	L4	L2	L3	L4
Délka vozu	5 358	5 708	5 943	6 308	5 358	5 943	6 308
Šířka vozu	2 050 / 2 508 (std), 2 690 (RX01), 2 770 (RX05)				2 050 / 2 508 (std), 2 690 (RX01), 2 770 (RX05)		
Výška vozu	2 153	2 153	2 153	2 153	2 153	2 153	2 153
Světlá výška	176	176	176	176	176	176	176
Rozvor	3 450	3 800	4 035	4 035	3 450	4 035	4 035
Rozchod přední	1 810	1 810	1 810	1 810	1 810	1 810	1 810
Rozchod zadní	1 790	1 790	1 790	1 790	1 790	1 790	1 790
Převis přední	948	948	948	948	948	948	948
Převis zadní	960	960	960	1 325	960	960	1 325
Výška nosného rámu	640 – 652	640 – 652	640 – 652	640 – 652	640 – 652	640 – 652	640 – 652
Délka kabiny včetně předního převisu	2 338	2 338	2 338	2 338	3 208	3 208	3 208
Maximální délka nástavby za kabinou	4 100	4 780	5 015	5 015	3 259	4 174	4 174
Maximální délka nástavby za převis	1 110	1 320	1 440	1 075	1 110	1 440	1 075
Maximální šířka nástavby	2 207	2 207	2 207	2 207	2 207	2 207	2 207
Počet míst	2 / 3				6 / 7		

### ŠASI KABINA

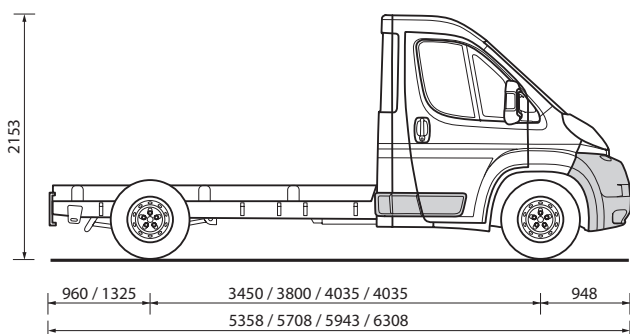

### ŠASI DVOUKABINA

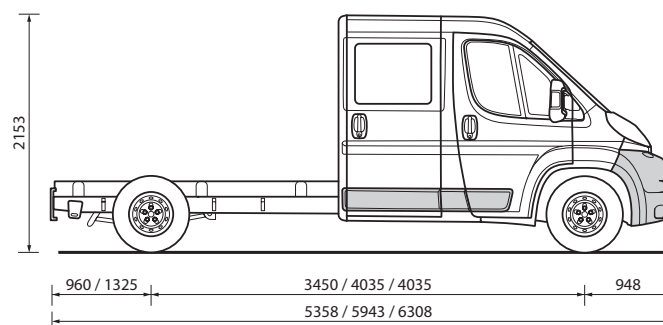

TYP	Šasi Kabina							
	3500 L2	3500 L2	3500 L2S	3500 L2S	3500 L3	3500 L3	4350 L3	4350 L4
MOTOR	BlueHDi 140 k	BlueHDi 165 k	BlueHDi 140 k	BlueHDi 165 k	BlueHDi 140 k	BlueHDi 165 k	BlueHDi 165 k	BlueHDi 165 k

## ■ HMOTNOSTI (kg)

Provozní hmotnost <sup>(1)</sup>	1 755	1 760	1 755	1 760	1 755	1 760	1 800	1 800
Užitečná hmotnost <sup>(2)</sup>	1 745	1 740	1 745	1 740	1 745	1 740	1 700	1 700
Největší technicky přípustná hmotnost	3 500	3 500	3 500	3 500	3 500	3 500	3 500	3 500
Maximální hmotnost nebrzděného přívěsu	750	750	750	750	750	750	750	750
Maximální hmotnost brzděného přívěsu	2 500	2 500	2 500	2 500	2 500	2 500	3 000	3 000
Největší povolená hmotnost jízdní soupravy	6 000	6 000	6 000	6 000	6 000	6 000	6 500	6 500

## ■ SPOTŘEBA A EMISE

Smíšený provoz WLTP (l/100 km)	10,6	10,6	10,1	10,1	10,1	10,8	10,2	10,3
Smíšený provoz WLTP (g/km)	279	279	265	266	266	282	268	269
Palivo – motorová nafta (l)	90							
Nádrž AdBlue (l)	20							

TYP	Šasi Dvoukabina			
	3500 L2	3500 L3	3500 L3	4350 L4
MOTOR	BlueHDi 140 k	BlueHDi 140 k	BlueHDi 165 k	BlueHDi 165 k

## ■ HMOTNOSTI (kg)

Provozní hmotnost <sup>(1)</sup>	1 990	1 990	1 995	2 035
Užitečná hmotnost <sup>(2)</sup>	1 510	1 510	1 505	1 465
Největší technicky přípustná hmotnost	3 500	3 500	3 500	3 500
Maximální hmotnost nebrzděného přívěsu	750	750	750	750
Maximální hmotnost brzděného přívěsu	2 500	2 500	2 500	3 000
Největší povolená hmotnost jízdní soupravy	6 000	6 000	6 000	6 500

## ■ SPOTŘEBA A EMISE

Smíšený provoz WLTP (l/100 km)	10,7	11,2	11,2	10,8
Smíšený provoz WLTP (g/km)	280	293	293	284
Palivo – motorová nafta (l)	90			
Nádrž AdBlue (l)	20			

(1) Provozní hmotnost zahrnuje hmotnost řidiče a hmotnost průměrné výbavy vozidla.

Hmotnost může být vyšší v závislosti na namontovaném doplňkovém vybavení.

(2) Rozdíl mezi Největší povolenou hmotností a Provozní hmotností.

## Ceník platný od 1. 9. 2023.

V tomto ceníku jsou uvedeny prodejní ceny v českých korunách, doporučené společností P Automobil Import s.r.o., které se vztahují na skladové vozy a vozy objednané v době platnosti tohoto ceníku nebo do vyprodání skladových zásob. Akční ceník obsahuje vybrané modelové verze, výbavy a technické údaje. Společnost P Automobil Import s.r.o. si vyhrazuje právo změny ceny, výbavy a technických údajů vozidla bez předchozího upozornění. Veškeré ceny, údaje a vyobrazení jsou pouze orientační, nezávazné a mají pouze informativní charakter. Všechny uvedené informace mají charakter obchodního sdělení a nejsou nabídkou ve smyslu § 1732 odst. 2 zákona č. 89/2012 Sb., občanský zákoník, ve znění pozdějších předpisů. Akční nabídka dle ceníku nelze kombinovat s podmínkami pro velkoobchodní prodej. Podrobné informace o vozidlech, standardní a mimořádné výbavě, o aktuálních cenách, dodacích podmínkách a termínech Vám na přání poskytne autorizovaný prodejce vozidel Peugeot.

Každý vůz je vybaven bezpečnostní sadou včetně žárovek. Cena této sady není zahrnuta do ceny vozu.

P Automobil Import s.r.o., Hvězdova 1716/2b, Praha 4, 140 00. Internet: [www.peugeot.cz](http://www.peugeot.cz).

## PEUGEOT KOPECKÝ

- Novostrašnická 46, Praha 10
- Rácova 1501, Bystřice nad Pern.
- Dráby 822, Vysoké Mýto
- K Vápence 2925, Pardubice

Email: [peugeot@kopecky.cz](mailto:peugeot@kopecky.cz)